



**PÖTTINGER**

Entsorgungstechnik



ONE  
WORLD

FR



# ONE WORLD



## DEVELOPPEMENT DURABLE



La gestion responsable des ressources de notre Terre est l'un des plus grands défis de notre époque. Dans un environnement qui se réduit de jour en jour, l'enjeu est de valoriser et de gérer avec soin ce que la nature nous offre. La protection de la nature garantit la durabilité.

L'une des contributions à la gestion durable des matières premières est la récupération des déchets, matières valorisables et matières premières, résidus de la production et de la consommation. Dans le secteur public, mais également dans les entreprises et les sites de production, des experts travaillent à la mise en oeuvre de voies et de solutions pour cette durabilité.

Bien sûr, il s'agit ici de la préservation de l'environnement au profit de la société, mais un autre aspect important est la rentabilité, car les déchets recyclables sont des matières premières.

## ONE WORLD – ONE MESSAGE



### One World – One MESSAGE

PÖTTINGER Entsorgungstechnik peut vous aider. À la recherche d'une résolution commune de problèmes particuliers, PÖTTINGER Entsorgungstechnik met en oeuvre ses compétences-clés pour trouver avec vous le meilleur chemin vers une solution durable, écologique et rentable, ceci avec des systèmes, des produits et des solutions parfaitement adaptés à vos exigences individuelles.

### One World – One Target:

Ensemble, dans notre gestion des matières premières, nous pouvons donner à la durabilité la place qui lui revient dans notre monde.

## LA QUALITÉ DURABLE

Depuis des générations, les solutions durables sont une tradition chez PÖTTINGER. Avec l'aide de notre fidèle clientèle, nous avons bâti une entreprise familiale qui, depuis 135 ans, invente, développe, et produit une technologie au profit des hommes.

La qualité est rentable dans la durée - nous savons de quoi nous parlons.

Klaus Pöttinger





# ONE WORLD ONE JOB

## NOTRE MÉTHODE DE TRAVAIL



Nos efforts en matière de durabilité dans la gestion des matières premières sont aussi diversifiés que les exigences de nos clients, car eux seuls connaissent le secteur d'utilisation final de nos produits.

L'objectif de notre département Développement est de répondre, voire d'aller au-delà des besoins de nos clients. Avec les systèmes 3D CAO les plus modernes et un centre de calcul FEM, nous élaborons des solutions qui, non seulement répondent aux exigences individuelles des entreprises ou des institutions, mais surtout ne perdent jamais de vue notre objectif prioritaire : la durabilité.

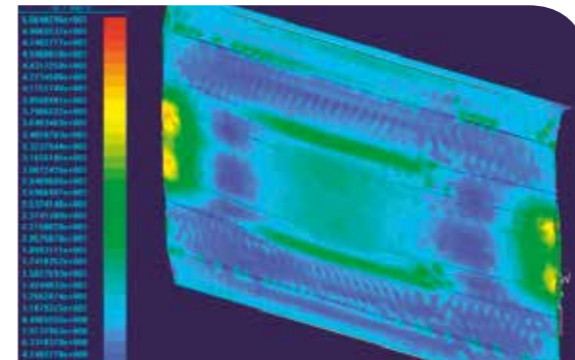

## MAÎTRISER LES TÂCHES



C'est le rôle dévolu à une équipe qui, grâce à une formation de haut niveau et à un entraînement continu, maîtrise parfaitement les nouvelles technologies. La mise en oeuvre des matériaux et des techniques les plus récentes est la condition nécessaire à la fiabilité de nos produits.

Comme la qualité doit également être esthétique, une équipe intégrée de design et de gestion de l'innovation travaille afin de rendre visible les technologies mises en oeuvre.

One World – One Job :

Nos clients ont une tâche à maîtriser. Nous les aidons dans leur travail en prenant en compte leurs besoins et en les transposant dans nos produits.







# PÖTTINGER - LES 6 MARQUES DE QUALITE



## REVÊTEMENT PAR POWDRAGE ( THERMOLAQUAGE )

Chez PÖTTINGER, le plus grand nombre possible de composants reçoit une couche de fond KTL, puis un revêtement par poudrage. Nos produits possèdent ainsi la meilleure protection anticorrosion et une esthétique durable.

### AVANTAGE CLIENT

Maintien de la valeur, plus élevée à la revente.

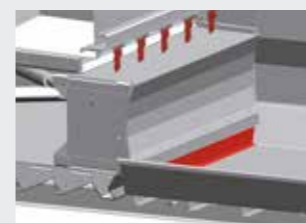

## UNE FORME DE COMPACTAGE OPTIMISÉE

La mise en oeuvre des méthodes de calcul les plus modernes nous a permis de développer des formes optimisées pour les presses PÖTTINGER.

**AVANTAGE CLIENT** - Le meilleur flux possible de matériaux pour un meilleur remplissage des conteneurs (+20 %) et donc des coûts de transport réduits.



## UNE ROBUSTESSE + 200 %

Tous les composants soumis à des contraintes particulières dans la pratique possèdent une construction souvent deux fois plus robuste que nécessaire en exploitation normale. Nos produits sont ainsi prêts pour les utilisations les plus rudes.

### AVANTAGE CLIENT

Disponibilité élevée grâce à des immobilisations minimales, faible coût de réparation.



## DESIGN INNOVANT

La qualité durable – cela s'applique également au design de nos produits. Nos produits n'auront auprès des clients finaux l'acceptation qu'ils méritent que si leurs valeurs intérieures sont également visibles de l'extérieur.

**AVANTAGE CLIENT** - L'avantage pour nos clients réside dans le plaisir à utiliser de beaux produits. Par ailleurs, l'attractivité d'un produit de marque PÖTTINGER garantit une valeur plus élevée à la revente.



## TESTS DE CONTRAINTE

Avant qu'un nouveau produit de série PÖTTINGER ne soit lancé sur le marché, il est véritablement testé sous toutes ses coutures. La durée de vie du produit est simulée pendant des semaines avec les méthodes les plus modernes sur un banc d'essai développé en interne. Il est ainsi possible de mettre en évidence les points faibles et d'y remédier.

**AVANTAGE CLIENT** - Les produits mis à la disposition de nos clients sont innovants, performants, d'une grande fiabilité et garantissent une sécurité de fonctionnement extrêmement élevée. Ils offrent ainsi les meilleures conditions d'une exploitation sans problèmes et rentable.



## HABILLAGE TEXTILE

Nombre de nos produits sont équipés en option d'un habillage textile de grande surface pour la publicité. Cet habillage offre des possibilités entièrement nouvelles pour la communication visuelle. Aucune limite n'est fixée à la fantaisie.

**AVANTAGE CLIENT** - Qu'il s'agisse de vos propres messages d'entreprise, d'une adaptation aux souhaits de vos clients ou à des particularités régionales, une plus grande attention est accordée aux produits et la perception du message est améliorée. Et l'expérience montre que le retour commercial est meilleur.



# ONE WORLD ONE LOOK

## À VOUS DE JOUER

Cachez ou mettez en valeur ? Camouflez ou exposez ? Vous avez désormais le choix. En fonction de son utilisation et de son emplacement, le compacteur PÖTTINGER ne prendra pas seulement la place que vous lui donnerez, il aura également l'effet visuel que vous lui assignerez.



## LA LIBERTÉ DE CONCEPTION



Gittex est le nom de ce textile publicitaire qui enveloppe nos appareils et qui leur donne cette apparence propre et nette pendant toute la durée de vie. Un environnement propre ne se manifeste pas seulement dans le mode de travail d'un appareil, mais également dans son aspect.

À vous maintenant de décider : Voulez-vous mettre la durabilité au centre de votre gestion des déchets ? Un motif tiré de la nature serait notre proposition. Ou bien la fierté du propriétaire doit-elle être mise en avant ? Alors le logo de la société ou un message publicitaire de l'entreprise s'impose. Ou souhaitez-vous « faire disparaître » un gros conteneur ?

C'est également possible. Une haie végétale ou d'autres motifs neutres sont disponibles.

Quelle que soit votre décision : Gittex fera de votre compacteur un exemplaire unique. Motifs graphiques ou photos, tous vos souhaits peuvent être réalisés, car un compacteur ne doit pas enlaidir le paysage.

**One World – One Look.  
La liberté de conception.**



Photo: Banksy





# PÖTTINGER - ONE WORLD

Conjointement avec nos clients, nous avons relevé le challenge. Grâce à des produits et des prestations de qualité, nous apportons une contribution durable à la protection de notre environnement.

Ainsi, les générations futures pourront profiter d'un monde agréable à vivre.





# SOLUTIONS PRODUITS



## MULTIPRESS 1.4 / 1.9 / AK



### VOS EXIGENCES

Technique fiable et durable, solutions fonctionnelles

### VOTRE AVANTAGE

Technique de compactage optimale avec design contemporain

### PAGE

14 - 21

## MULTIPACK



### VOS EXIGENCES

Presses à balles verticales et horizontales pour différents matériaux

### VOTRE AVANTAGE

Presses d'utilisation très diversifiée, du système à chambre unique à la machine entièrement automatique

### PAGE

36 - 39

## MULTIPRESS XL Station de compactage



La conséquence logique pour de grandes quantités de déchets

Grande ouverture de remplissage avec logistique de transport optimisée

22 - 23

## MULTIBRIK



Compactage élevé et protection des données

Utilisable en tant que destructeur de documents ou pour les déchets de production des industries du café et du tabac

40 - 41

## MULTIPRESS SC Compacteur à vis



Technique performante pour matériaux volumineux

Débit élevé et compactage efficace avec possibilités d'alimentations spécifiques

24 - 27

## MOBIGAS



Énergie provenant des déchets - régionale et modulaire

Installations biogaz modulaires pour la valorisation énergétique régionale de déchets organiques

42 - 43

## MULTIPRESS ECO



Affectation équitable des quantités de déchets par pesage selon le principe du pollueur payeur

Solutions innovantes pour les sociétés de logements, les communes, les exploitations industrielles et commerciales

28 - 33

## SERVICE PÖTTINGER



Entretien des machines

Maintenance et réparation grâce à des techniciens de service qualifiés

44 - 45

## COMPACTEUR À CARTONS 500+



Élimination effective des cartons

Optimal pour la collecte sur les emplacements publics

34 - 35

# MULTIPRESS 1.4 – 1.9

Technique de compactage optimale avec design contemporain

  
**PÖTTINGER**  
Entsorgungstechnik



## LORSQUE LA FLEXIBILITÉ EST REQUISE



Un investissement doit toujours être bien étudié. L'amortissement devient alors un facteur prépondérant. Le conteneur MULTIPRESS contribue de façon importante à la diminution des coûts grâce à sa composition modulaire qui permet d'installer le conteneur en tout lieu, avec une grande facilité. PÖTTINGER propose un large choix de compacteurs mobiles ainsi que des systèmes de compactage fixes. Nous offrons ainsi des solutions de traitement des déchets sur mesure pour les commerçants, les artisans, l'industrie, les banques, les associations et les communes – pour de nombreuses années.



# MULTIPRESS

La réussite économique dépend de plusieurs facteurs

PERFORMANCE DE COMPACTAGE AMÉLIORÉE - JUSQU'À 20 % DE VOLUME DE REMPLISSAGE SUPPLÉMENTAIRE



grâce au développement d'une nouvelle forme de presse. Un fond de trémie incliné, un avant de bouclier bombé, un guidage des vérins de qualité ainsi qu'une géométrie de presse améliorée donnent une capacité de compactage supplémentaire de 20% !



## GRANDE OUVERTURE DE REMPLISSAGE

Le double anti-retour assuré par des pointes de retenue et un niveau de 152 mm de haut (Trashholder), en combinaison avec la profondeur de plongée du piston de la presse de 334 mm, gardent la chambre de compaction libre et disponible de façon permanente.

**Type MP 1.4:** 1050 x 1860 mm → 1,4 m<sup>3</sup> / course.

**Type MP 1.9:** 1450 x 1860 mm → 1,9 m<sup>3</sup> / course.

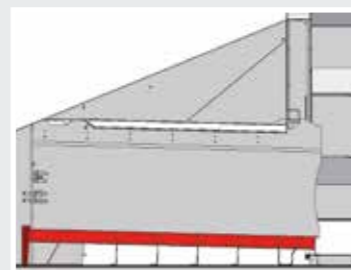
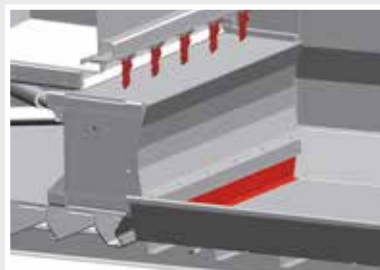

## UTILISATION UNIVERSELLE ET ÉQUIPEMENT VARIABLES FACILES À INSTALLER

Que le chargement se fasse à partir du sol, d'une rampe ou d'un bâtiment - adaptation rapide aux différents sites grâce à une fixation par vissage.



## Lève- conteneur

Prévu en standard - pas de soudage nécessaire pour un montage ultérieur.



## COMMANDE

Le commutateur et les connexions pour les commandes à distance sont des équipements standards.

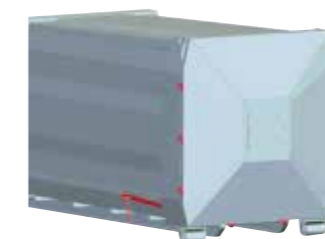

## PORTE OU HAYON ARRIÈRE

Grâce à une simple transformation, la paroi arrière peut être transformée de porte en clapet. Verrouillage à 8 points en série pour l'étanchéité aux fluides. Le crochet à l'arrière peut être utilisé pour le chargement sur un camion.





### SYSTÈME DE DÉVERROUIL- LAGE ET FIXATION DE POR- TE SÉCURISÉS

L'opérateur est constamment en dehors de la zone à risque lors de l'ouverture de la paroi arrière. Grâce à la sécurité spéciale de porte, les personnes qui se trouvent hors de vue sont protégées.



# LA SÉCURITÉ : NOTRE PRIORITÉ

### EN OPTION : VERSION ENCOMBRANTS – MODE DE CONSTRUCTION PLUS ROBUSTE POUR DÉCHETS VOLUMINEUX

Dans cette version, les composants suivants sont renforcés :

- Guidage des pistons, pistons et culasse
- Parois latérales du conteneur
- Détecteur de saleté de série sur la tête de piston

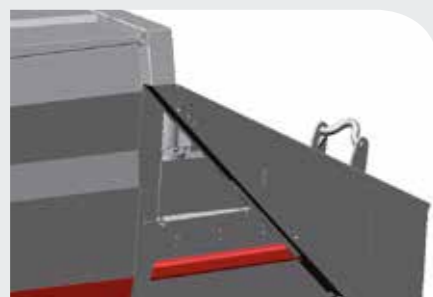

### SYSTÈMES HYDRAULIQUE/ ÉLECTRIQUE

Facilement accessibles et clairement disposés. Prévention d'accident car aucune aide pour monter n'est nécessaire. Facilité d'entretien grâce à une position de travail ergonomique.

# NOUVEAUTÉ MONDIALE

REVÊTEMENT PAR POUDRAGE – UNE QUALITÉ DE LAQUE IDENTIQUE À CELLE DE L'INDUSTRIE AUTOMOBILE

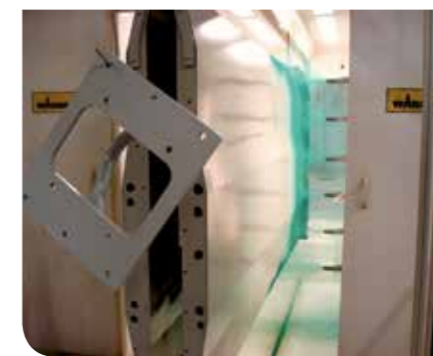

### KTL – procédé de revêtement peinture par cataphorèse et finition par poudrage

La technique de laquage PÖTTINGER utilise le procédé de revêtement de peinture par cataphorèse (KTL) et la finition par poudrage. Cette technique n'exigeant pas l'utilisation de solvants, cette méthode de laquage est la plus écologique.

### Le premier constructeur de compacteurs proposant le revêtement par poudrage :

- Longue durée de vie
- Solidité
- Résistant aux UV
- Épaisseur de laque uniforme
- Écologique / pas de solvant

Les pièces sont traitées dans une installation entièrement automatique et passent par les phases suivantes :

sablage automatique, traitement par immersion 9 zones avec phosphatation au zinc, revêtement de peinture par cataphorèse 3 zones sur laque à base aqueuse (meilleure protection anti-corrosion et application de couche uniforme jusque dans les espaces creux), cuisson à 160 °C puis revêtement par poudrage et cuisson terminale à 180 °C – 200 °C.

Grâce à ce procédé écologique, tous les espaces creux possèdent un revêtement parfait et les pièces traitées présentent une résistance élevée aux contraintes mécaniques et aux UV.

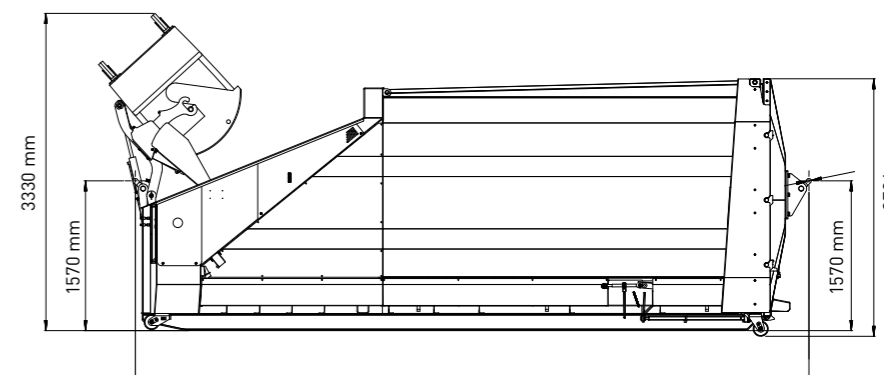
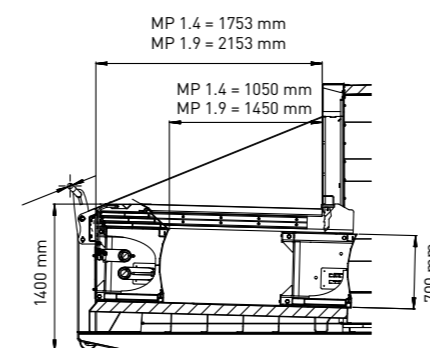

MP 1.4 16 m³ = 5890 / 18 m³ = 6290 / 20 m³ = 6690 / 22 m³ = 7090 / 24 m³ = 7490  
MP 1.9 16 m³ = 6290 / 18 m³ = 6690 / 20 m³ = 7090 / 22 m³ = 7490 / 24 m³ = 7890

Données techniques	20 - 1.4	20 - 1.9
<b>MULTIPRESS</b>		
Volume conteneur	20 m³	20 m³
Longueur (sans crochet arrière)	6450 mm	6850 mm
Longueur (avec crochet arrière)	6690 mm	7090 mm
Largeur x Hauteur	2460 x 2704 mm	2460 x 2704 mm
Hauteur de l'ouverture	1400 mm	1400 mm
Volume / course	1,4 m³	1,9 m³
Hauteur du piston	700 mm	700 mm
Ouverture de trémie basse l x L	1860 x 1050 mm	1860 x 1450 mm
Ouverture de trémie haute l x L	1860 x 1753 mm	1860 x 2153 mm
Force de compression	340 kN	340 kN
Temps de cycle	40 sec.	55 sec.
Moteur	5,5 kW	5,5 kW
Fusible retardé	16 A	16 A
Poids à vide	5100 kg	5360 kg
Conteneur conique	3 côtés à 100 mm	3 côtés à 100 mm

Volume de conteneur 16, 18, 20, 22, 24 m³ - 2 m³ = L +/- 400 mm



# MULTIPRESS 1.0

Compacteur pour système Multibenne



LORSQUE LA PLACE À DISPOSITION EST RESTREINTE  
OU POUR L'UTILISATION AVEC CAMION MULTIBENNE



Avec un volume de conteneur de 8 à 12 m<sup>3</sup> et une largeur extérieure de 2 m, le compacteur MULTIPRESS 1.0 donne la possibilité de s'adapter aux espaces restreints. Sa technique de compactage offre tous les avantages de celle de son grand frère et il se distingue par son efficacité, son compactage élevé et sa durée de vie.

Données techniques	MP 1.0 Compacteur Multibenne	MP 1.0 Compacteur Multibenne	MP 1.0 Compacteur Multilift
Volume conteneur	8 m <sup>3</sup>	10 m <sup>3</sup>	10 m <sup>3</sup>
Longueur (sans crochet)	4200 mm	4700 mm	4960 mm
Longueur (uniquement support crochet à l'avant)	-	-	5200 mm
Largeur x Hauteur	2000 x 2400 mm	2000 x 2400 mm	1950 x 2480 mm
Hauteur de l'ouverture	1400 mm	1400 mm	1400 mm
Volume / course	1 m <sup>3</sup>	1 m <sup>3</sup>	1 m <sup>3</sup>
Hauteur du piston	550 mm	550 mm	550 mm
Ouverture de trémie basse l x L	1450 x 1000 mm	1450 x 1000 mm	1450 x 1000 mm
Ouverture de trémie haute l x L	1450 x 1580 mm	1450 x 1580 mm	1450 x 1580 mm
Force de compression	250 kN	250 kN	250kN
Temps de cycle	24 sec.	24 sec.	24 sec.
Moteur	5,5 kW	5,5 kW	5,5 kW
Fusible retardé	16 A	16 A	16 A
Poids à vide	3150 kg	3300 kg	3400 kg
Conteneur conique	3 côtés à 100 mm	3 côtés à 100 mm	3 côtés à 100 mm

Volume de conteneur Compacteur basculant 8, 10, 12 m<sup>3</sup> - 2 m<sup>3</sup> = L +/- 500 mm

Volume de conteneur Compacteur déroulant 10, 12, 14, 16 m<sup>3</sup> - 2 m<sup>3</sup> = L +/- 500 mm

# MULTIPRESS 1.0

Compacteur pour système Multilift



VERSION SPÉCIALE COMPACTAGE DE DÉCHETS HUMIDES



Les déchets divers ainsi que les déchets à fort taux d'humidité peuvent être facilement compactés. Grâce au fond de presse incliné et à la grande différence de niveau spécifique (trashholder de 300 mm) entre le fond de la presse et celui du conteneur, la zone technique reste propre. Le Compacteur Multilift est disponible dans les volumes suivants : 10, 12, 14 et 16 m<sup>3</sup>.

MP 1.0 Compacteur Multilift
16 m <sup>3</sup>
6460 mm
6700 mm
1950 x 2480 mm
1400 mm
1 m <sup>3</sup>
550 mm
1450 x 1000 mm
1450 x 1580 mm
250 kN
24 sec.
5,5 kW
16 A
3880 kg
3 côtés à 100 mm

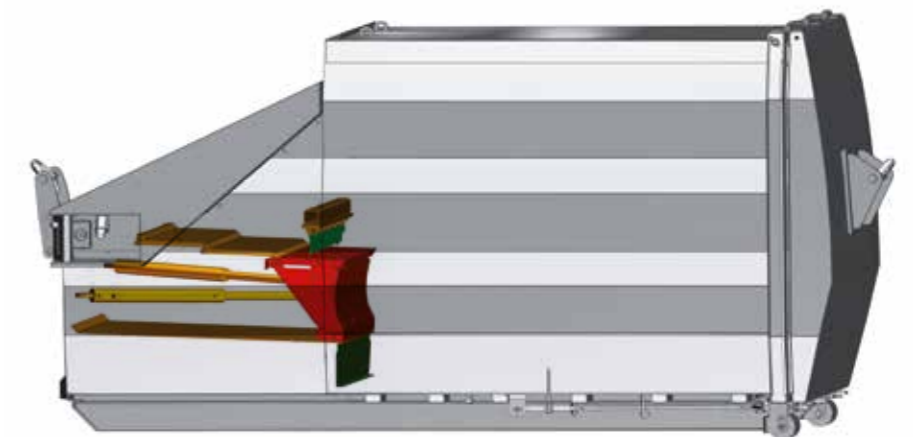



# MULTIPRESS XL

Station de compactage : la nouvelle génération



## DES QUANTITÉS IMPORTANTES ET DES MATÉRIAUX VOLUMINEUX EXIGENT DES SOLUTIONS EFFICACES



La station de compactage MULTIPRESS XL est adaptée comme aucune autre aux substances valorisables et déchets volumineux. Le volume de compactage par coup de piston dans le caisson à compaction est de 1,9 m<sup>3</sup>. Les déchets et les cartons de grande taille sont compactés sans difficultés. La presse stationnaire peut être remplie en continu et facilement arrimée aux dispositifs d'alimentation. Le caisson à compaction est échangé pour être vidé, garantissant une disponibilité permanente.



## CORPORATE DESIGN

La nouvelle génération reprend le langage formel du nouveau compacteur et s'intègre parfaitement dans l'architecture contemporaine.

Concevez vous-même l'aspect selon vos souhaits : une intégration tranquille dans l'environnement ou un support publicitaire pour votre société. Les habillages textiles laissent libre cours à votre fantaisie créatrice.



## ÉQUIPEMENTS VARIABLES

Diverses solutions de remplissage à partir du sol, d'une rampe ou d'un bâtiment, élévateurs-culbuteurs, message de contenu « plein » par SMS ou E-mail, plaque de verrouillage hydraulique. L'appareil de base peut être adapté à vos besoins et facilement équipé ultérieurement.

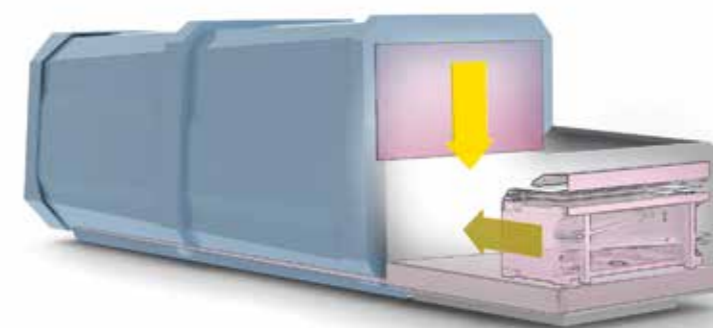

## POUR UN TRANSPORT PROPRE

En option, la station de compactage peut être équipée d'une plaque de verrouillage hydraulique. Elle permet un désarrimage propre et maintient le matériau compacté dans le conteneur durant le transport.

Données techniques	
<b>Station de compactage MULTIPRESS</b>	<b>XL</b>
Longueur station de compactage	2850 mm
Largeur x Hauteur (sans plaque de verrouillage)	2560 x 1550 mm
Hauteur de l'ouverture	1400 mm
Volume / course	1,9 m <sup>3</sup>
Hauteur du piston	700 mm
Ouverture de trémie basse l x L	1860 x 1450 mm
Ouverture de trémie haute l x L	1860 x 2153 mm
Force de compression	340 kN
Temps de cycle	55 sec.
Moteur	5,5 kW
Fusible retardé	16 A
Poids (sans vidoir)	3100 kg
Volume caisson à compaction	30 m <sup>3</sup>
Dimensions caisson L x l x h	6900 mm
Conteneur conique	3 côtés à 100 mm
Volume de conteneur 28, 30, 32 m <sup>3</sup> - 2 m <sup>3</sup> = L +/- 400 mm	



# COMPACTEUR À VIS

Des solutions individuelles d'une efficacité extrême



LES COÛTS DE LOGISTIQUE CROISSANTS EXIGENT DES SOLUTIONS À LA FOIS ÉCONOMIQUES ET EFFICACES POUR L'ÉLIMINATION DE VOS DÉCHETS.



Les coûts de logistique croissants exigent des solutions à la fois économiques et efficaces pour l'élimination de vos déchets. Notre mission est de vous apporter la meilleure aide possible. Développé par le service de techniques de recyclage de PÖTTINGER, le compacteur à vis MULTIPRESS est un système modulaire d'élimination des déchets, adaptable aux différentes situations d'exploitation et avec la garantie d'une efficacité maximale. Nous sommes à votre disposition pour toutes les questions relatives à la planification, à la livraison, au montage et au service après-vente. Après concertation avec vos spécialistes, nous élaborons une solution individuelle, adaptée à vos besoins. Nos produits se distinguent par la fiabilité de leur technique de pointe !

## Une technique éprouvée pour des tâches diversifiées

### CARTONNAGES ET PAPIER

Le compacteur à vis est la technique optimale pour le compactage de cartonnages de grandes dimensions et en quantités importantes. La grande ouverture de remplissage et le dispositif d'alimentation garantissent un traitement rapide et fiable. Qu'ils soient entiers ou pliés à plat, les cartons sont saisis et compactés de manière optimale.

### UN COMPACTAGE EFFICACE

La vis puissante broie et compacte les déchets avec efficacité et rapidité. Le broyage grossier réalisé permet d'obtenir des poids de remplissage bien plus élevés qu'avec les systèmes de presses hydrauliques. Le traitement rapide est favorisé par une alimentation en continu et la grande ouverture de remplissage.

- Il est possible de compacter jusqu'à 200 m<sup>3</sup> de déchets d'emballage en 60 minutes !
- Compactage pouvant aller jusqu'à 10 : 1
- env. 8 t de cartonnages dans un conteneur de 30 m<sup>3</sup>



### PALETTES EN BOIS, CAGETTES, EMBALLAGES PERDUS

Même les palettes Euro, les pièces encombrantes ou les emballages perdus sont broyés sans problème avant d'être hautement compactés. La vis de grande dimension est équipée sur les côtés d'outils de broyage spéciaux, permettant ainsi d'obtenir une performance sans égale. La trémie modifiée garantit la prise en charge parfaite des palettes.

Matériau	Conteneur capacité 30 m <sup>3</sup>	Kg / m <sup>3</sup>
Cartonnages	8 t	270 kg / m <sup>3</sup>
Palettes en bois	6 - 10 t	200 - 300 kg / m <sup>3</sup>



# Robustesse, fiabilité et longue durée de vie – Une technique de pointe:



## DISPOSITIF D'ALIMENTATION

L'entraînement propre permet d'obtenir une très grande efficacité (même pour les piles de cartonnages pliés à plat)



## ENTRAÎNEMENT PUISSANT

La chaîne robuste et le tendeur de chaîne garantissent un fonctionnement fiable et sans entretien.



## ENTRAÎNEMENT PROTÉGÉ PAR JOINT À LABYRINTHE



## SÉCURITÉ OPTIMALE POUR L'OPÉRATEUR, TECHNIQUE DE SÉCURITÉ CERTIFIÉE PAR LE TÜV



## SYSTÈME DE COMMANDE MODERNE AVEC ÉCRAN



## EN OPTION : PLAQUE DE PROTECTION ANTI-USURE CONTRE LES LONGUES IMMOBILISATIONS



## VOUS AVEZ LE CHOIX

de l'installation complète, y compris les éventuels dispositifs manipulateurs. Possibilités de chargement individualisées : le chargement de la machine peut être réalisé manuellement ou par dispositif élévateur-culbuteur, au sol ou sur rampe ou encore depuis un bâtiment ou par une trappe. L'encombrement réduit du compacteur à vis permet une adaptation très facile aux conditions du site d'installation.

## LES INSTALLATIONS STATIONNAIRES

En fonction de la place ou du système logistique dont vous disposez, vous pouvez choisir entre un compacteur à vis mobile et un compacteur à vis stationnaire. Les installations mobiles sont utilisées là où la flexibilité est requise et le volume de déchets relativement faible.



## NOUS RÉALISONS POUR VOUS LA PLANIFICATION ET L'ASSEMBLAGE

de l'installation complète, y compris les éventuels dispositifs manipulateurs. Possibilités de chargement individualisées : le chargement de la machine peut être réalisé manuellement ou par dispositif élévateur-culbuteur, au sol ou sur rampe ou encore depuis un bâtiment ou par une trappe. L'encombrement réduit du compacteur à vis permet une adaptation très facile aux conditions du site d'installation.

Données techniques	SC 9	SC 11	SC 15	SC 15 Wood	MSC 5 ou 7/20
<b>Compacteur à vis MULTIPRESS</b>					
Longueur station de compactage	1940 mm	1940 mm	1940 mm	1940 mm	6450 mm
Largeur x Hauteur (sans vidoir)	2190 x 1300 mm	2190 x 1300 mm	2190 x 1300 mm	2190 x 1300 mm	2460 x 2704 mm
Hauteur de l'ouverture	1400 mm	1400 mm	1400 mm	1400 mm	1400 mm
Vitesse de rotation de la vis	11,3 U / min	12,5 U / min	16 U / min	16 U / min	7 / 8,4 U / min
Alimentation l x L	1450 x 1450 mm	1450 x 1450 mm	1450 x 1450 mm	1450 x 1450 mm	1860 x 1753 mm
Moteur	9 kW	11 kW	15 kW	15 kW	5,5 / 7,5 kW
Fusible retardé	35 A	50 A	63 A	63 A	32 A / 35 A
Poids (sans vidoir)	2250 kg	2300 kg	2350 kg	2400 kg	5800 kg
Volume Caisson	30 m <sup>3</sup>	30 m <sup>3</sup>	30 m <sup>3</sup>	30 m <sup>3</sup>	20 m <sup>3</sup>
Dimensions caisson L x l x h mm	6880 x 2500 x 2672	6880 x 2500 x 2672	6880 x 2500 x 2672	6880 x 2500 x 2672	
Conteneur conique	3 côtés à 100 mm	3 côtés à 100 mm	3 côtés à 100 mm	3 côtés à 100 mm	3 côtés à 100 mm
Volume de conteneur 28, 30, 32 m <sup>3</sup> - 2 m <sup>3</sup> = L +/- 400 mm					



# ECO SYSTÈME DE PESAGE

ECO Communal  
MULTIPRESS ECO



Grâce à ses produits à structure modulaire, PÖTTINGER est en mesure de proposer des solutions globales aux communes et aux villes avec une affectation équitable des déchets ménagers selon le principe du pollueur payeur.

Données techniques	MULTIPRESS ECO
Hauteur de l'ouverture	1270 mm
Volume total de la chambre	510 l
Volume de remplissage système	3 sacs x 80 l - 300 l
Calibrage UE syst. pesage	0,1 kg exact / de 1 - 100 kg / classe IV

Données technique compacteur, voir MULTIPRESS 1.0 (pages 20-21)

## ECO INTERNET - QUI PÈSE GAGNE

Une technique – des solutions individuelles.

Les coûts d'élimination des déchets grimpent de plus en plus et on ne voit pas comment les freiner. Le législateur et la société demandent des solutions d'élimination durables permettant de conserver la maîtrise des coûts et d'obtenir des taux de valorisation élevés. Le développement et la mise en oeuvre de procédures efficaces et modernes de PÖTTINGER apportent une contribution essentielle.

Avec ECO Internet, PÖTTINGER propose un concept d'élimination intelligent qui offre à l'exploitant des avantages techniques, écologiques et économiques :

- Affectation équitable des quantités de déchets selon le principe du pollueur payeur, via un système de pesage étalonné CE (+/- 0,1 kg)
- Coûts de transport réduits grâce aux déchets compressés - env. 5:1
- (forte) réduction des déchets résiduels
- Pas de nuisances olfactives et propreté des lieux
- Statistiques quotidiennes et analyses via Internet
- Message de conteneur plein ou de dysfonctionnement par SMS et/ou E-mail
- Paiement individuel par carte de facturation ou par carte prépayée
- Élimination des déchets permanente : 24 h sur 24 / 7 jours sur 7 / 365 jours par an
- Réduction de la circulation – moins de camions de collecte de déchets
- Économie sur les taxes d'élimination des déchets jusqu'à 50 pour cent.

Système de pesage confortable et puissant, d'un volume de 510 l

Le système de pesage classe IV, avec étalonnage CE, s'ouvre et se ferme avec une barre de sécurité.



DESIGN CONTEMPORAIN  
EN COMBINAISON AVEC  
UNE ÉLIMINATION  
PROFESSIONNELLE DES  
DÉCHETS

L'apparence est de plus en plus importante. Avec son design et sa fonctionnalité, le nouveau compacteur MULTIPRESS ECO pose de nouveaux jalons. Des possibilités de conception individualisée permettent d'intégrer parfaitement le MULTIPRESS ECO à l'architecture contemporaine.

Commande facile par carte à transpondeur ou porte-clés.  
Identification sans contact – Écran avec guidage utilisateur



## PROGRAMME DE GESTION WIP - INTERNET

Avec login et mot de passe, toutes les données actuelles sont disponibles pour l'utilisateur et l'exploitant. Gestion très simple : facturation, téléchargement de statistiques et de rapports via Internet.

Version démo :

[www.entsorgungstechnik.com/wip](http://www.entsorgungstechnik.com/wip)

Login : [entsorgung](#)  
 Passwort : [entsorgung](#)

Des rapports détaillés pour la facturation permettent une transparence absolue et motivent pour le tri des déchets.

A Datum	Ort	Strukturname	Standort	Datum	Zahl	Dauer	Gewicht	Restm.KW
00178	Gemeindeamt	Standort Wkt	14.11.2013	08:07	11	4.00	2.30	
00179	Gemeindeamt	Standort Wkt	14.11.2013	08:45	9	3.00	1.38	
00271	Gemeindeamt	Standort Wkt	14.11.2013	09:00	10	4.50	2.90	
00281	Gemeindeamt	Standort Süd	14.11.2013	09:40	9	3.80	1.74	
113	Gemeindeamt	Standort Süd	14.11.2013	09:40	34	5.50	2.71	
00476	Gemeindeamt	Standort Süd	14.11.2013	11:12	27	20.10	12.02	
00297	Gemeindeamt	Standort Ost	14.11.2013	11:15	20	18.50	4.64	
00242	Gemeindeamt	Standort Wkt	14.11.2013	11:20	13	1.50	0.60	
00302	Gemeindeamt	Standort Süd	14.11.2013	12:00	23	14.90	4.64	
00321	Gemeindeamt	Standort Ost	14.11.2013	12:04	11	4.20	1.83	
00287	Gemeindeamt	Standort Süd	14.11.2013	12:50	8	6.70	6.30	
00003	Gemeindeamt	Standort Süd	14.11.2013	15:52	22	17.70	8.14	

Transfert de données toutes les 15 minutes par GPRS vers le programme de gestion Internet WIP.

## ECO RELOAD

Chargement confortable d'un nouvel avoir aux bornes de rechargement.



Appareil de programmation pour cartes à transpondeur ou porte-clés

## COMPACTAGE DES DÉCHETS

3500 kg de déchets dans un compacteur de 10 m<sup>3</sup> correspondent à env. 200 poubelles ménagères.



## ECO Communal

### ECO UNDERGROUND

Les lieux de vie des hommes produisent des déchets. L'optimisation grâce à l'électronique prend une importance croissante et la part des composants électroniques augmentera constamment. ECO UNDERGROUND est un conteneur semi-enterré d'une capacité de 5 m<sup>3</sup> avec système de pesage intégré.

L'utilisateur est identifié, les données correspondantes sont enregistrées et retransmises au programme de gestion Internet.



### ECO TOWER

Plus de place pour l'essentiel. ECO TOWER permet de rassembler de grandes quantités de déchets et de substances recyclables. Il crée en outre des espaces pour un environnement propre et attractif.



### ECO LIFT SYSTEM – SYSTÈME ENTERRÉ POUR COMPACTEUR

L'élévateur est une robuste construction en acier galvanisé avec un système spécial à vérin hydraulique unique. L'élévateur est installé dans un élément en béton confectionné ou préfabriqué par le client. Il se compose d'une plate-forme inférieure pour le compacteur et d'une plate-forme supérieure supportant le poids de véhicules légers.

Les déchets sont jetés dans la colonne de collecte fixée sur la plate-forme supérieure. Le ECO LIFT SYSTEM est adapté aux conteneurs jusqu'à 20 m<sup>3</sup>.





## ECO Industry ECO STATIC



### ECO STATIC

La solution taillée sur mesure pour une application dans les centres commerciaux, les aéroports, les stades, etc. permettant de répartir équitablement les frais de déchets entraînés sur chaque entreprise concernée.

Un autre avantage est l'utilisation permanente. Les compacteurs standard peuvent être rattachés au système de pesage stationnaire ECO static, contribuant ainsi à des économies de coûts considérables.



### ECO STATIC

Le système ECO STATIC peut également être commandé en tout confort à partir d'une rampe.



La grande trappe d'ouverture d'une capacité de 500 litres permet d'économiser du temps lors de la collecte des déchets.

## ECO Industry ECO BIN LIFT



Pour des quantités toujours plus importantes de déchets collectés dans des conteneurs de transfert, le système basculant stationnaire ou mobile ECO BIN LIFT est la solution idéale d'élimination des déchets pour celui qui les génère.

Avec ECO Internet, notre système de pesage éprouvé, les coûts de traitement des déchets peuvent être répartis selon les différents utilisateurs.

ECO BIN LIFT peut également être intégré sans difficultés aux installations existantes.

Nous vous proposons évidemment aussi nos systèmes basculants sans technique de pesage.



### ECO BIN LIFT

est disponible en option avec  
→ porte battante  
→ porte rapide  
→ rideau lumineux

L'identification s'effectue au moyen d'une carte à transpondeur ou d'une RFID-Chip montée sur le conteneur.





# MP ECO CARTON

Collecte efficace des matières recyclables



## LES CARTONNAGES SONT VOLUMINEUX ET ENCOMBRANTS



Leur collecte est donc difficile et génératrice de coûts. La presse intégrée au MP ECO Carton et au compacteur à cartons 500+ permet d'obtenir un compactage d'au moins 500 %, ce qui correspond à un volume pouvant atteindre 80 bennes de 1100 litres.

Un seul enlèvement permet de collecter entre 1000 et 5000 kg de cartons.

Grâce à leurs dimensions compactes et leur simplicité d'utilisation, les deux systèmes peuvent aisément être installés dans des endroits publics. Le message d'indication de remplissage transmis par SMS permet une planification optimale des tournées ainsi qu'un gain de temps et d'argent.

# COMPACTEUR À CARTONS 500+

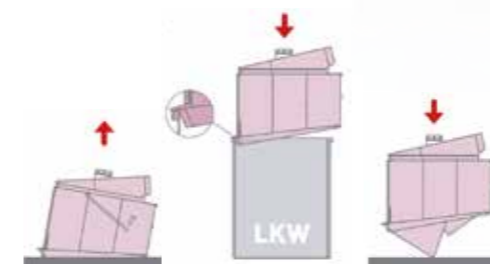

## SIMPLICITÉ D'ENLÈVEMENT

L'enlèvement s'effectue de manière simple et sûre par une double-porte. Une cinématique adaptée ferme automatiquement la porte à la dépose. Comme l'opérateur se tient constamment en dehors de la zone à risque, une sécurité optimale est garantie.

## OUVERTURES D'ALIMENTATION POUR TOUS UTILISATEURS

La grande ouverture d'alimentation et l'ergonomie de la surface de chargement offrent un confort maximum pour tous les utilisateurs; Une alimentation supplémentaire pour les enfants et les personnes à mobilité réduite permet une utilisation sans seuil et sécurisée.

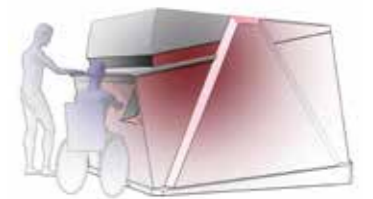

Données techniques	Multipress 10 Eco Carton	Kartonpresse 500+
Dimensions l x p x h	4820 x 1920 x 2480 mm	2400 x 3100 x 2154 mm
Hauteur de l'ouverture	1270 mm	1400 mm
Dimensions ouverture de remplissage	1000 x 120 mm	1970 x 120 mm
Force de compression	250 kN	145 kN
Temps de cycle	24 sec.	35 sec.
Moteur	5,5 kW	3 kW
Fusible retardé	16 A	16 A
Poids à vide	3300 kg	2000 kg
Volume conteneur	10 m <sup>3</sup> (10, 12, 14, 16 m <sup>3</sup> - 2 m <sup>3</sup> = L +/- 500 mm)	6 m <sup>3</sup>



# MULTIPACK

VERTICAL



## SYSTÈME À CHAMBRE UNIQUE MULTIPACK 500/600

Les petites machines à tout faire pour supermarchés, restaurants, hôtels, ateliers qui doivent éliminer des déchets importants et qui disposent de peu d'espace de stockage.



## SYSTÈME À CHAMBRE UNIQUE MULTIPACK 810 / 820 / 840 / 850

Ces presses puissantes ont été développées afin d'obtenir un poids de balle élevé dans un faible encombrement et ainsi fixer de nouveaux critères de rentabilité. Avec la Multipack 840 ou 850 vous obtenez des balles de dimension des palettes jusqu'à 500 kg pour la commercialisation directe.



## COMPACTEUR DE SACS MULTIPACK 660

La solution propre et hygiénique pour les déchets divers. Ce compacteur de sacs a été principalement conçu pour une utilisation dans les établissements gastronomiques et les hôpitaux.



## PRESSE À BOÎTES MÉTALLIQUES MULTIPACK 610 / 620

Le compacteur de canettes et petits fûts pour tous les récipients métalliques et en matière plastique jusqu'à 60 litres. La compression énorme jusqu'à 20:1, ainsi que le faible encombrement, font de ce MULTIPACK un élément indispensable des entreprises de peinture, des ateliers auto et des restaurants.

## SYSTÈME À CHAMBRES MULTIPLES MULTIPACK 700 / 720

Compression et triage réunis en une machine grâce aux presses à chambres multiples de PÖTTINGER. Installez votre centre de tri interne pour déchets recyclables dans un espace restreint.



## MULTIPACK 650

Le compacteur de déchets pour bacs normalisés de 660 à 1100 litres. L'utilisation optimale du conteneur est garantie par un impressionnant facteur de compression 3:1.



## COMPACTEURS DE FÛTS MULTIPACK 630 / 640

Les fûts en acier jusqu'à 200 l sont compactés sans peine avec un facteur de compression de 20:1.

Données techniques sur demande



# MULTIPACK HORIZONTAL



## PRESSES À CANAL SEMI-AUTOMATIQUES MULTIPACK 3000 HA



Le grand avantage de cette presse à canal avec une pression allant de 12 à 36 t, est la possibilité d'effectuer un remplissage en continu. Une construction spéciale du guidage du plateau de pressage, combinée avec deux couteaux de découpage et une cellule photo-électrique permettent un travail efficace en continu.



## PRESSES À BALLE HORIZONTALE AVEC CONTRE-PLATEAU MULTIPACK 2000

Presse à balle horizontale pouvant être utilisée dans de multiples applications, avec une force de pression de 9 à 40 t pour des balles jusqu'à 500 kg. Sa puissance et son haut degré d'automatisation lui permettent un rendement exceptionnel. Cette presse est destinée à l'industrie, aux grandes maisons de distribution, grands dépôts ainsi qu'aux magasins de meuble, etc.

En option elle peut être équipée d'un dispositif élévateur-culbuteur et s'avère idéale pour les centres de tri dans le secteur communal.



## MULTIPACK 3000 A PRESSE À BALLE HORIZONTALE ENTIÈREMENT AUTOMATISÉE

Les presses à canal PÖTTINGER entièrement automatisées MULTIPACK, avec un débit élevé et un poids de balle jusqu'à 600 kg, sont la condition optimale pour un recyclage économique et orienté vers l'avenir.

Combinés avec une alimentation optimale de matériaux (bande transporteuse ou technique de transport par canal d'air), les matières premières secondaires telles que papier, carton, film plastique, corps creux et autres matériaux d'emballage permettent d'obtenir des balles fortement compressées, compactes, faciles à empiler et à transporter.



## PRESSE POUR CANETTES MULTIPACK 4000

Presses pour canettes, modèle avec système électrohydraulique et pression jusqu'à 70 t, pour le compactage de récipients en tôle, bouchons, canettes et tubes.

Données techniques sur demande



# MULTIBRIK

## LE GÉNIE UNIVERSEL DE PÖTTINGER



### PRESSE DE BRIQUETAGE MULTIBRIK



Le briquetage des différents matériaux permet d'optimiser la logistique de recyclage. La possibilité d'intégration à l'installation fait de la presse MULTIBRIK le complément idéal pour les processus entièrement automatisés.

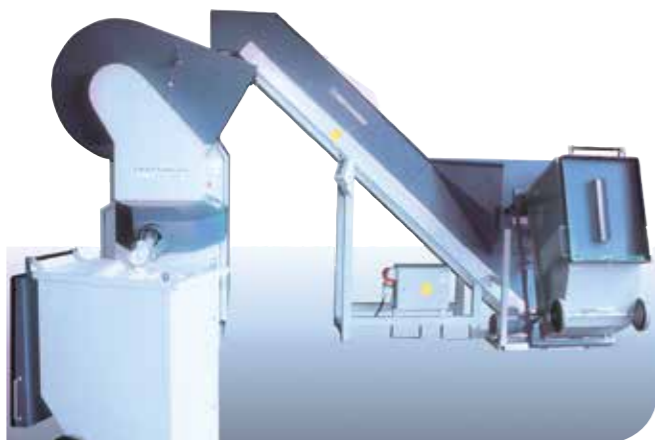

### DESTRUCTION DE DOCUMENTS

- Protection optimale des données (DIN Classe de protection 4)
- Les données confidentielles restent à l'entreprise
- Compactage pouvant aller jusqu'à 20:1
- Économies drastiques des coûts de stockage et de transport



### ROTOR UNIVERSEL

Un dispositif de presse garantit l'introduction optimale des matériaux.  
Pas de formation d'amalgames.

### TECHNIQUE DE CONVOYAGE DIVERSIFIÉE

Un poussoir ou convoyeur de briquettes emporte les briquettes directement vers le conteneur.

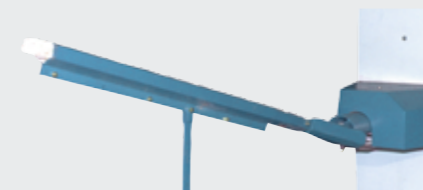

### INDUSTRIE DU TABAC

- Les déchets de papier et de filtres de la récupération, ainsi que la poussière de tabac, sont transformés en briquettes et ainsi très faciles à éliminer.
- Compactage pouvant aller jusqu'à 50:1.
- La poussière est neutralisée par adjonction d'eau.

### INDUSTRIE DU CAFÉ

- Les pellicules qui se détachent lors de la torréfaction sont transformées en briquettes, permettant ainsi un recyclage sans problème.
- Possibilité d'intégration aux systèmes d'aspiration existants.
- La poussière est neutralisée par adjonction d'eau.



Données techniques	MULTIBRIK 085	MULTIBRIK 084
Dimensions l x p x h	2090 x 1380 x 2190 mm	2090 x 960 x 1450 mm
Dimensions du vidoir de collecte	760 x 800 mm	DM 250 oder DM 600 mm
Dimensions du vidoir d'alimentation	350 x 480 mm	420 x 450 mm
Moteurs	7,5 kW / 10 kW + 4 kW + 0,55 kW	7,5 kW / 10 kW + 4 kW + 0,55 kW
Diamètre de briquette	60 mm	60 mm
Débit (en fonction du matériau)	env. 100 - 200 kg/h	env. 100 - 200 kg/h
Fusible retardé	32 A	32 A
Poids	1470 kg	1470 kg
Raccordement d'eau pour le briquetage	pression minimale 3 bars	pression minimale 3 bars



# MOBIGAS

## INSTALLATION BIOGAZ MOBILE ET MODULAIRE



Conteneur de fermentation extensible de 3 à 10 conteneurs

### LE CONCEPT RÉGIONAL POUR LA VALORISATION ÉNERGÉTIQUE RÉGIONALE DE DÉCHETS ORGANIQUES



Les déchets organiques sont riches en énergie et sont disponibles au niveau régional en quantités relativement importantes. Leur élimination s'effectue généralement via des installations de compostage ou bien ils sont éliminés avec les déchets ménagers. Ils contiennent cependant une grande quantité d'énergie qui n'est pas utilisée par les voies habituelles du recyclage.

Le concept MOBIGAS vise à récupérer cette énergie pour l'utiliser au niveau régional. Grâce à son intégration dans des installations de compostage régionales, le système est un complément idéal qui offre une valorisation technique du procédé de compostage.

### LE PROCÉDÉ

Les déchets organiques sont déversés à la place du compost dans un conteneur de fermentation de 58 m<sup>3</sup> environ. Puis le biogaz est créé durant un procédé à 3 étapes. La première phase intervient en aérobie, le matériau à fermenter est ventilé. Dans la seconde phase, l'aération est arrêtée et le processus anaérobie débute. Pour favoriser la fermentation, un percolat est vaporisé sur le matériau et le conteneur est réchauffé par un chauffage au sol. La génération du biogaz commence et dure env. 2-6 semaines. Lorsque le matériau a été utilisé, le conteneur de fermentation est de nouveau ventilé dans la troisième phase et le processus arrêté.

La transformation en énergie électrique et thermique du biogaz s'effectue à proximité immédiate du site, dans une centrale de cogénération. Le matériau résiduel est transformé en compost, puis utilisé comme engrais ou terreau.



Conteneur technique avec centrale de cogénération  
Valorisation directe du biogaz en énergie électrique et thermique dans une centrale de cogénération intégrée.

### CAPACITÉ FLEXIBLE

Grâce au concept modulaire, la performance de l'installation peut être facilement adaptée aux besoins. En fonction de la capacité nécessaire, il est possible d'utiliser de 3 à 10 conteneurs de fermentation, pour une capacité annuelle de 1000 à 5000 t. La commande de l'installation s'effectue à partir du conteneur technique qui procède à l'analyse du gaz, au stockage du gaz et à sa valorisation.

Les variations saisonnières de capacité, plus particulièrement en été et en hiver, peuvent être couvertes par la location ponctuelle des conteneurs de fermentation. Les zones touristiques avec, par exemple, une capacité hivernale élevée peuvent compenser les zones urbaines à forte capacité estivale. Les conteneurs de fermentation peuvent être facilement transportés puis raccordés à l'installation existante.

### PROCÉDÉ ÉCOLOGIQUE

La récupération d'énergie à partir de déchets organiques permet d'économiser les carburants fossiles. Une étape importante en direction d'une autarcie énergétique et de la réduction des émissions de CO<sub>2</sub> ! La récupération d'énergie est sans conteste une tendance d'avenir.

Données techniques	MobiGas
Dimensions conteneur de fermentation L x l x h	8000 x 3000 x 3000 mm
Volume conteneur de fermentation	58 m <sup>3</sup>
Intervalle de processus	2-6 semaines
Rendement en biogaz pour 1 t de substrat (en fonction du matériau)	env. 120 m <sup>3</sup>
Taux de méthane du biogaz	env. 60 %
Gain énergétique par m <sup>3</sup> de méthane (CH <sub>4</sub> )	env. 10 kW
Gain énergétique centrale de cogénération par m <sup>3</sup> de méthane (CH <sub>4</sub> ) électrique	3 kW
Gain énergétique centrale de cogénération par m <sup>3</sup> de méthane (CH <sub>4</sub> ) thermique	6 kW
Capacité par conteneur de fermentation	env. 330 t / an
Réduction des émissions de CO <sub>2</sub> par t de substrat (valeur indicative)	env. 0,2 t
Encombrement pour l'installation d'1 conteneur technique et 5 conteneurs de fermentation env. 20 x 25 m	





## ONE WORLD – ONE SERVICE

### NOUS MISONS SUR LA COLLABORATION



La qualité est synonyme de rentabilité, de fiabilité et de longue durée de vie. Et la qualité ne s'applique pas seulement à la fabrication, mais plus particulièrement au service et à l'assistance après-vente. L'objectif commun est la durabilité dans la gestion des déchets. Une durabilité que nous ne pourrions atteindre que par la collaboration. Et, tout comme la solidité d'une chaîne dépend de celle de son maillon le plus faible, la logistique des substances recyclables ne doit pas être handicapée par des appareils immobilisés. Vous ne pourrez remplir vos tâches de gestion des déchets que si nos appareils sont fiables. Voilà la mission fixée à l'équipe technique PÖTTINGER.

Le service PÖTTINGER est un service global : il vous accompagne lors des entretiens de conseil et de planification, il est présent lors des contrôles UVV/AM-VO en atelier ainsi que lors des opérations de maintenance et de réparation. Au besoin, des presses de location seront mises à disposition. Un service de pièces de rechange et de révision générale fait naturellement partie de nos prestations. Notre équipe de service, immédiatement sur site en cas d'intervention, est parfaitement formée. Nos packs de services et de prestations sont adaptés aux besoins individuels de nos clients. Personne ne peut, et ne veut, être à la merci de coûts inhérents à des problèmes cachés. Ni nos clients, ni l'environnement.

Et nous non plus. car le secret de notre longue et fructueuse collaboration avec nos clients porte également un nom : le service. Nous ne serons heureux que si vous aussi vous êtes heureux de notre travail. C'est la tradition de notre entreprise.

#### **One World – One Team.**

Lorsque fabricant et utilisateur veulent atteindre le même objectif, le service doit être au centre de toutes les attentions.



## UN SERVICE PERFORMANT QUI RESPECTE SES ENGAGEMENTS !



- 22 collaborateurs engagés
- 12 véhicules de service près de chez vous
- 15 presses de location en cas d'urgence
- 2400 maintenances planifiées chaque année
- 90 % des pannes éliminées en moins de 24 heures
- 85 % des livraisons de pièces de rechange en moins de 48 heures



ONE  
WORLD







Sous réserve de modifications techniques et d'erreurs d'impression.

**PÖTTINGER Entsorgungstechnik GmbH**

Moos 31

4710 Grieskirchen / Austria

Téléphone +43-7248-9001-2262

Télécopie +43-7248-9001-2429



[entsorgung@poettinger.at](mailto:entsorgung@poettinger.at)

[www.poettinger-oneworld.at](http://www.poettinger-oneworld.at)